

Color Video Camera

Operating Instructions

Before operating the unit, please read this manual thoroughly and retain it for future reference.

Mode d'emploi

Avant d'utiliser cet appareil, lisez attentivement le présent mode d'emploi et conservez-le pour toute référence ultérieure.

Super HAD CCD II™

SSC-N20/N22 SSC-N20A/N22A

http://www.sony.net/

© 2011 Sony Corporation Printed in China



English

Owner's Record

The model and serial numbers are located on the bottom. Record these numbers in the spaces provided below. Refer to these numbers whenever you call upon your Sony dealer regarding this product.

Model No. _____ Serial No. _____

WARNING

To reduce a risk of fire or electric shock, do not expose this product to rain or moisture.

To avoid electrical shock, do not open the cabinet. Refer servicing to qualified personnel only.

The apparatus shall not be exposed to dripping or splashing and no objects filled with liquid, such as vases, shall be placed on the apparatus.

WARNING

This installation should be made by a qualified service person and should conform to all local codes.

WARNING

A readily accessible disconnect device shall be incorporated in the building installation wiring.

CAUTION

The rating label is located on the bottom.

Power Supply

The SSC-N20/N22/N20A/N22A operates on AC 24 V or DC 12 V. The SSC-N20/N22/N20A/N22A automatically detects the power.

Caution for U.S.A. and Canada (SSC-N20A/N22A)

In the USA, this product shall be powered by a UL listed Class 2 Power Supply Only.
In Canada, this product shall be powered by a CSA Certified Class 2 Power Supply Only.

For customers in the U.S.A.

This device complies with Part 15 of the FCC Rules. Operation is subject to the following two conditions: (1) This device may not cause harmful interference, and (2) this device must accept any interference received, including interference that may cause undesired operation.

NOTE: This equipment has been tested and found to comply with the limits for a Class A digital device, pursuant to part 15 of the FCC Rules. These limits are designed to provide reasonable protection against harmful interference when the equipment is operated in a commercial environment. This equipment generates, uses, and can radiate radio frequency energy and, if not installed and used in accordance with the instruction manual, may cause harmful interference to radio communications. Operation of this equipment in a residential area is likely to cause harmful interference in which case the user will be required to correct the interference at his own expense.

You are cautioned that any changes or modifications not expressly approved in this manual could void your authority to operate this equipment.

All interface cables used to connect peripherals must be shielded in order to comply with the limits for a digital device pursuant to Subpart B or Part 15 of FCC Rules.

For customers in Canada

This Class A digital apparatus complies with Canadian ICES-003.

Cet appareil numérique de la classe A est conforme à la norme NMB-003 du Canada.

For the customers in Europe

The manufacturer of this product is Sony Corporation, 1-7-1 Konan, Minato-ku, Tokyo, Japan.
The Authorized Representative for EMC and product safety is Sony Deutschland GmbH, Hedelfinger Strasse 61, 70327 Stuttgart, Germany. For any service or guarantee matters please refer to the addresses given in separate service or guarantee documents.

For the customers in Europe, Australia and New Zealand

WARNING

This is a Class A product. In a domestic environment, this product may cause radio interference in which case the user may be required to take adequate measures.

In the case that interference should occur, consult your nearest authorized Sony service facility.

This apparatus shall not be used in the residential area.

ATTENTION

The electromagnetic fields at specific frequencies may influence the picture of the unit.

Features

This is a dome-shaped color video camera for which the 1/3 type **Super HAD CCD II™** has been adopted. It has the following features:

- Manual setting of the camera direction - panning, tilting and rotating.
- Vari-focal auto iris lens as standard equipment. The focal length of the lens is from 2.8 mm (1/8 inch) to 10.5 mm (7/16 inch).
- High quality CCD and clear dome casing enable high sensitivity. (0.15 lx, F1.2, 50 IRE)
- Automatic white balance tracking and adjustment (ATW/ATW-PRO).
- AC 24 V/DC 12 V power supply system.
- Line lock function (AC 24 V).
- **Super HAD CCD II™** is a trademark of Sony Corporation.

Notes on Use

Operating or storage location

- Do not shoot an extremely bright object (an illumination, the sun, etc.). Also, avoid operating or storing the camera in the following locations, as these can be a cause of a malfunction.
- Extremely hot or cold places (Operating temperature: -10°C to +50°C [14°F to 122°F])
- Exposed to direct sunlight for a long time, or close to heating equipment (e.g., near heaters)
- Close to sources of strong magnetism
- Close to sources of powerful electromagnetic radiation, such as radios or TV transmitters
- Locations subject to vibration or shock
- Humid or dusty locations
- Locations exposed to rain
- Locations under the influence of fluorescent light or reflection of a window
- Under an unsteady light (the image will flicker.)

Ventilation

To prevent heat buildup, do not block air circulation around the camera.

Transportation

When transporting the camera, repack it as originally packed at the factory or in materials of equal quality.

Cleaning

- Use a blower to remove dust from the lens.
- Use a soft, dry cloth to clean the external surfaces of the camera. Stubborn stains can be removed using a soft cloth dampened with a small quantity of detergent solution, then wipe dry.
- Do not use volatile solvents such as alcohol, benzene or thinners as they may damage the surface finishes.

Note on laser beams
Laser beams may damage the CCDs. If you shoot a scene that includes a laser beam, be careful not to let a laser beam become directed into the lens of the camera.

In the event of any problems with the operation of the camera, contact your Sony dealer.

Location and Function of Part

Side

A

Cables **①**, **②** are not connected when the unit comes from the factory.

① Power cable

Connect the power cable to AC 24 V or DC 12 V (**③**). The connector tip is a quick-disconnect type. You can screw the cables in either connectors of the tip.

② BNC cable

Connect the BNC cable to a monitor or video device (**④**).

③ Gap adjustment flange (knockout type)

If the cable creates a gap between the installation surface and the camera, break off the knockout flange by using nippers and insert the cable through the opening. There are two knockouts.

④ Zoom lever

Move this lever to adjust the angle of view. Tighten its screw to fix its position.

⑤ Focus lever

Move this lever to adjust the focal length. Tighten its screw to fix its position.

Inside

B

⑥ Camera installation holes (2 positions)

Install the camera onto the ceiling or wall with the screws (not supplied) inserted through these holes.

⑦ Mode setting DIP switch

The following DIP switches are turned on if they have been set to the top positions.

PinNo.	Switch	Location	
		Up(ON)	Down(OFF)
1	SYNC	LL	INT
2	AGC	ON	OFF
3	iBLC	ON	OFF
4	ATR-Lite	ON	OFF
5	NR	ON	OFF
6	WB	ATW PRO	ATW
7	D/N	AUTO	OFF
8	D/N_TIME	SHORT	LONG
9	D/N_LEVEL	HIGH	LOW

1: SYNC (Sync Lock) switch (Initial setting: INT)

Use this switch to set the camera synchronization mode to INT (Internal) or LL (Line Lock).
When the camera power is DC 12 V, the camera is in the internal operation mode regardless of the switch setting.

2: AGC (Automatic Gain Control) switch (Initial setting: ON)

Use this switch to increase the gain of the video amplifier when set to ON.

3: iBLC (Intelligent Backlight Compensation) ON/OFF switch (Initial setting: OFF)

Use this switch to adjust the exposure to compensate for situations where the subject is lit from behind.

4: ATR-Lite (Lite Adaptive Tone Reproduction) switch (Initial setting: OFF)

When the switch is set to ON, the camera will adjust the tone automatically in accordance to the difference between bright and dark.

5: NR (Noise Reduction) switch (Initial setting: ON)

When the switch is set to ON, the camera will automatically apply the digital compensation to noise.

6: WB (White Balance) switch (Initial setting: ATW)

Choose the WB modes of the camera:
ATW PRO (when the switch is set to ON): adjust the WB automatically on the base of the color temperature of fluorescent light, incandescent lamp or natural light.

ATW (when the switch is set to OFF): adjust the WB automatically, especially effective in specific lights, such as sodium, etc..

7: D/N (Day/Night) switch (Initial setting: OFF)

Choose the modes of D/N:
D/N mode (when the switch is set to AUTO): switch to the color mode when in a high bright environment; switch to the black mode when in a low light environment.
Color mode (when the switch is set to OFF)

8: D/N_TIME (Day/Night time) switch (Initial setting: LONG)

Sets the time for switching Day/Night mode.
SHORT takes more than 2 seconds, and LONG takes more than 30 seconds.

9: D/N_LEVEL (Day/Night level) switch (Initial setting: LOW)

Sets the brightness of the object of when Day/Night mode switches.
When set to LOW, the camera will turn to the black mode in a lower light environment than set to HIGH.

⑧ V PHASE (Vertical Phase) adjustment screw

Use this screw to adjust the vertical phase of cameras synchronized by LL.

⑨ MON (MONITOR OUT) connector

Connect the monitor cable to this connector. You can adjust the camera while looking at the image on the monitor. After adjusting the camera, disconnect the cable.

Connecting the Cables

- 1 Connect the BNC cable to a monitor or video device (see figure **A ④**).
- 2 Connect the power cable to the power supply (AC 24 V/DC 12 V) (see figure **A ③**).

Caution

When you connect the power cable, be sure that the exposed ends of the power cable do not touch each other to prevent a short circuit.

(continued on the reverse side)

Français

AVERTISSEMENT

Afin de réduire les risques d'incendie ou d'électrocution, ne pas exposer cet appareil à la pluie ou à l'humidité.

Afin d'écartier tout risque d'électrocution, garder le coffret fermé. Ne confier l'entretien de l'appareil qu'à un personnel qualifié.

L'appareil ne doit être exposé ni à des gouttes d'eau ni à des éclaboussures. Aucun objet contenant du liquide, tel qu'un vase, ne doit être posé sur l'appareil.

AVERTISSEMENT

L'installation doit être effectuée par un technicien qualifié et se conformer à toute la réglementation locale.

AVERTISSEMENT

Un dispositif coupe-circuit facilement accessible doit être incorporé au câblage de l'installation du bâtiment.

ATTENTION

L'étiquette indiquant la puissance nominale se trouve sous l'appareil.

Pour les clients au Canada

Cet appareil numérique de la classe A est conforme à la norme NMB-003 du Canada.

Pour les clients en Europe

Le fabricant de ce produit est Sony Corporation, 1-7-1 Konan, Minato-ku, Tokyo, Japon.

Le représentant autorisé pour EMC et la sécurité des produits est Sony Deutschland GmbH, Hedelfinger Strasse 61, 70327 Stuttgart, Allemagne.

Pour toute question concernant le service ou la garantie, veuillez consulter les adresses indiquées dans les documents de service ou de garantie séparés.

Pour les clients en Europe, Australie et Nouvelle-Zélande

AVERTISSEMENT

Il s'agit d'un produit de Classe A. Dans un environnement domestique, cet appareil peut provoquer des interférences radio, dans ce cas l'utilisateur peut être amené à prendre des mesures appropriées. Si des interférences se produisent, contactez votre service après-vente agréé Sony.
Ne pas utiliser cet appareil dans une zone résidentielle.

ATTENTION

Des champs électromagnétiques à des fréquences spécifiques peuvent avoir une incidence sur l'image de cet appareil.

Caractéristiques

Ce produit est une caméra vidéo dôme couleur pourvue d'un **Super HAD CCD II™** de type 1/3. Il présente les particularités suivantes:

- Réglage manuel de l'orientation – panoramique, inclinaison et rotation de la caméra
- Objectif à focale variable et diaphragme automatique monté en standard. La longueur focale de l'objectif est comprise entre 2,8 mm (1/8 pouce) et 10,5 mm (7/16 pouce)
- CCD de haute qualité et cache du dôme transparent garantissant une grande sensibilité (0,15 lx, F1,2, 50 IRE)
- Réglage et recherche automatiques de la balance des blancs (ATW/ATW-PRO)
- Système d'alimentation 24 V CA/12 V CC
- Fonction Line lock (verrouillage de ligne) (24 V CA)
- **Super HAD CCD II™** est une marque de Sony Corporation.

Remarques sur l'utilisation

Lieu d'utilisation ou de rangement

Ne filmez pas un objet extrêmement brillant (un éclairage, le soleil, etc.). Par ailleurs, afin d'éviter tout dysfonctionnement, évitez d'utiliser ou d'entreposer la caméra dans les lieux suivants.

- Lieux extrêmement chauds ou froids (température de fonctionnement : -10°C à +50°C [14°F à 122°F])
- Lieux exposés aux rayons directs du soleil de façon prolongée ou à proximité d'un appareil de chauffage (radiateurs, par exemple)
- Près de puissantes sources magnétiques
- Proches de sources de puissantes radiations électromagnétiques, comme des transmetteurs de radio ou de télévision
- Lieux soumis à de fortes vibrations ou à des chocs
- Lieux humides ou poussiéreux
- Lieux exposés à la pluie
- Lieux soumis à l'influence de lumière fluorescente ou au reflet d'une fenêtre
- Sous un éclairage non stable (l'image risque de vaciller.)

Aération

Pour prévenir toute surchauffe interne, n'entrez pas la circulation de l'air autour de la caméra.

Transport

Pour le transport de la caméra, remplacez-la dans son emballage d'origine ou dans un emballage de même qualité.

Nettoyage

- Utilisez une soufflante pour dépoussiérer l'objectif.
- Utilisez un chiffon doux et sec pour nettoyer les surfaces externes de la caméra. Pour éliminer les taches tenaces, utilisez un chiffon doux légèrement imprégné d'une solution détergente, puis essuyez.
- N'utilisez pas de solvants puissants tels que de l'alcool, du benzène ou des diluants, car vous risquez d'endommager la fini des surfaces de l'appareil.

Remarque sur les faisceaux laser
Les faisceaux laser peuvent endommager les CCD. Si vous filmez une scène comportant un faisceau laser, veillez à ce que celui-ci ne soit pas dirigé vers l'objectif de l'appareil.

Si vous rencontrez des problèmes dans le cadre de l'utilisation de cette caméra, consultez votre revendeur Sony.

Emplacement et fonction des pièces

Côté

A

Les câbles **①**, **②** ne sont pas connectés lorsque la caméra sort de l'usine.

① Câble d'alimentation

Branchez le câble sur une alimentation 24 V CA ou 12 V CC (**③**). L'extrémité du connecteur est un embout à déconnexion rapide. Vous pouvez visser les câbles dans les connecteurs de l'extrémité.

② Câble BNC

Raccordez le câble BNC à un moniteur ou un périphérique vidéo (**④**).

③ Bride de l'adaptateur (avec pièce amovible)

Si le câble crée un différentiel entre la surface d'installation et la caméra, coupez la partie amovible à l'aide de pinces, puis insérez le câble par l'ouverture. Il existe deux pièces amovibles.

④ Levier du zoom

Utilisez ce levier pour régler l'angle de vue. Comme le levier se présente comme une vis, serrez-le pour régler sa position.

⑤ Levier de mise au point

Utilisez ce levier pour régler la longueur focale. Comme ce levier se présente comme une vis, serrez-le pour régler sa position.

Intérieur

B

⑥ Orifices d'installation de la caméra (2 positions)

Installez la caméra au plafond ou au mur à l'aide des vis (non fournies) insérées dans ces orifices.

⑦ Commutateur DIP de réglage de mode

Les commutateurs DIP suivants sont activés s'ils ont été réglés sur les positions supérieures.

PinNo.	Commutateur	Emplacement	
		Haut(ON)	Bas(OFF)
1	SYNC	LL	INT
2	AGC	ON	OFF
3	iBLC	ON	OFF
4	ATR-Lite	ON	OFF
5	NR	ON	OFF
6	WB	ATW PRO	ATW
7	D/N	AUTO	OFF
8	D/N_TIME	SHORT	LONG
9	D/N_LEVEL	HIGH	LOW

1: Commutateur SYNC (Verrouillage de synchronisation) (réglage initial : INT)

Ce commutateur permet de régler la synchronisation de la caméra sur le mode INT (Interne) ou LL (Verrouillage de ligne).
Lorsque l'alimentation de la caméra est de 12 V CC, la caméra est en mode de fonctionnement interne, quelle que soit la position du commutateur.

2: Commutateur AGC (Contrôle de gain automatique) (réglage initial : ON)

Utilisez ce commutateur pour augmenter le gain de l'amplificateur vidéo lorsqu'il est réglé sur ON.

3: Commutateur ON/OFF iBLC (Correction intelligente du rétroéclairage) (réglage initial : OFF)

Utilisez ce commutateur pour régler l'exposition et compenser les situations où le sujet est éclairé par derrière.

4: Commutateur ATR-Lite (Reproduction de ton adaptative) (réglage initial : OFF)

Lorsque ce commutateur est réglé sur ON, la caméra ajuste automatiquement la tonalité en fonction des différences entre les tons lumineux et sombres.

5: Commutateur NR (Réduction du bruit) (réglage initial : ON)

Lorsque ce commutateur est réglé sur ON, la caméra effectue automatiquement une compensation numérique du bruit.

6: Commutateur WB (Balance des blancs) (réglage initial : ATW)

Permet de sélectionner le mode WB de la caméra parmi les suivants : ATW PRO (lorsque le commutateur est sur ON) : règle automatiquement la balance des blancs en se basant sur la température de couleur d'un éclairage fluorescent, d'une lampe à incandescence ou de la lumière naturelle.

ATW (lorsque le commutateur est sur OFF) : règle automatiquement la balance des blancs, ceci est particulièrement efficace pour certains éclairages, tels qu'une lampe au sodium.

7: Commutateur D/N (Jour/Nuit) (réglage initial : OFF)

Permet de sélectionner le mode D/N :
Mode D/N (lorsque le commutateur est sur AUTO) : bascule en mode couleur dans un environnement très lumineux ; revient en mode noir dans un environnement faiblement lumineux.
Mode couleur (lorsque le commutateur est sur OFF)

8: Commutateur D/N_TIME (Durée jour/nuît) (réglage initial : LONG)

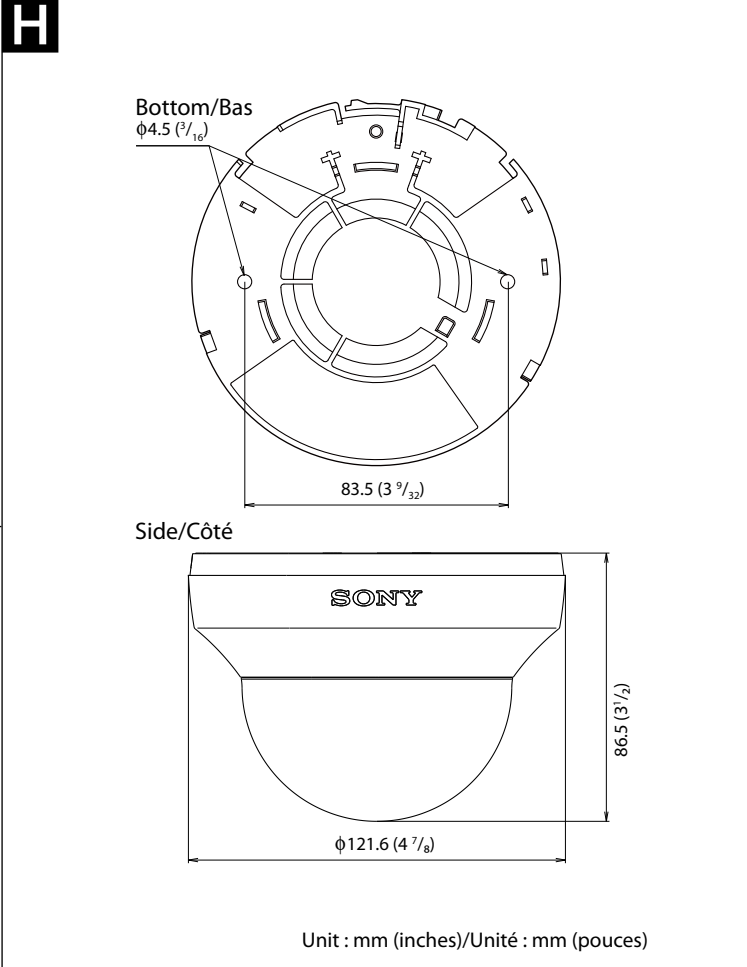
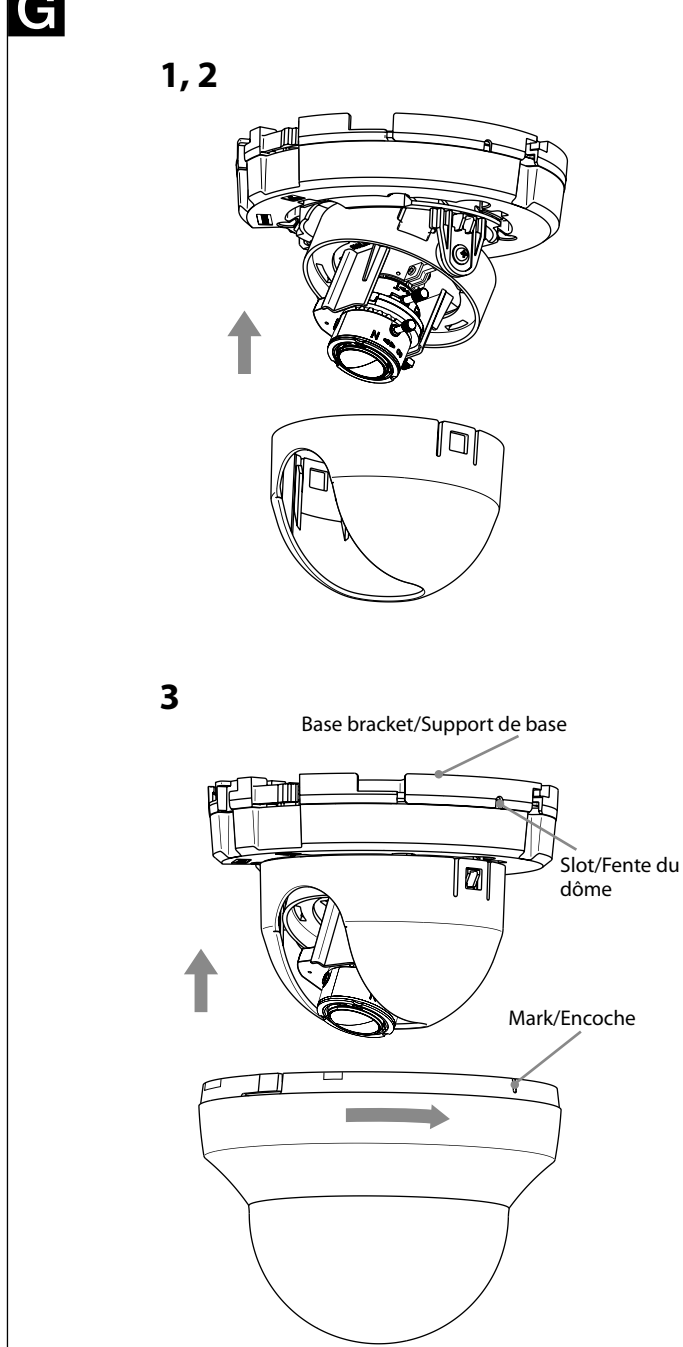
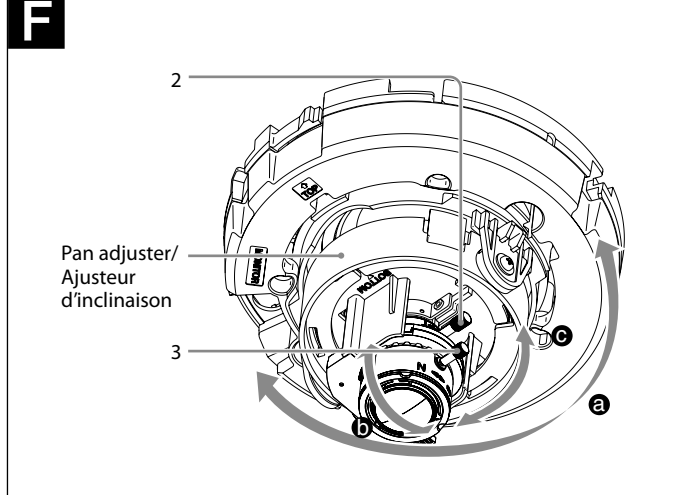
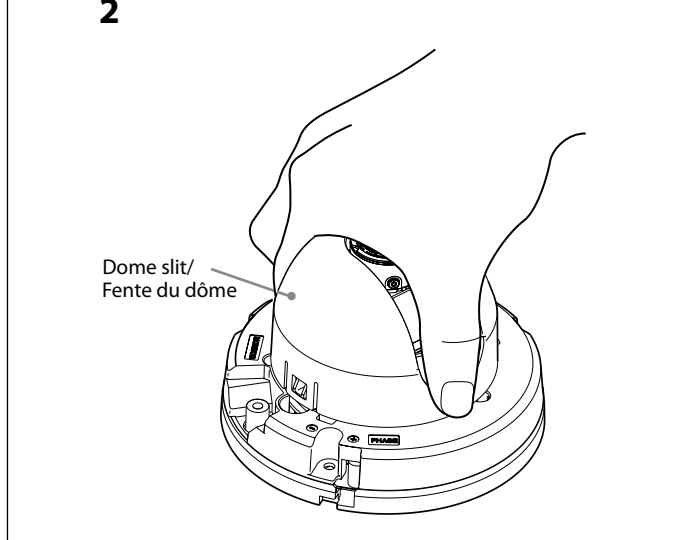
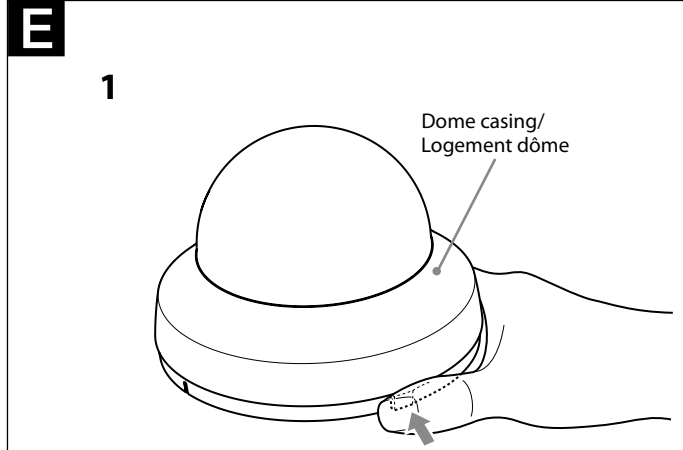
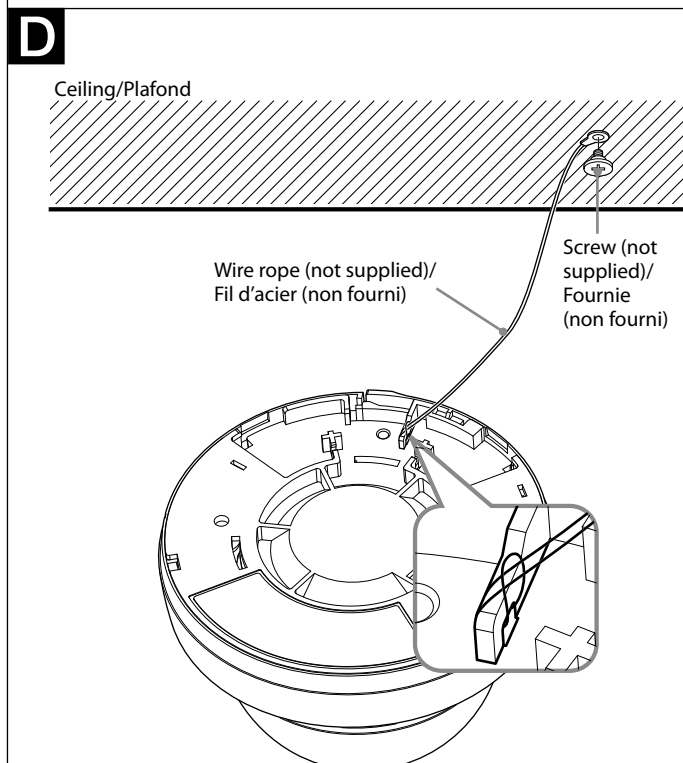
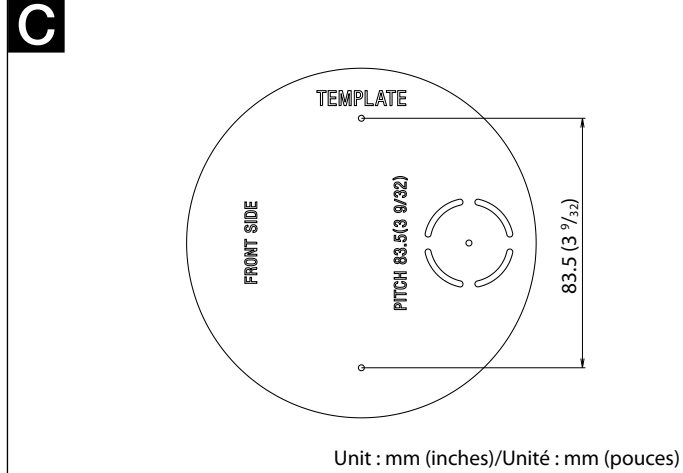

English

Preparations

Before Installation

After deciding the direction in which the camera will shoot, make the required hole (ø30 mm (1 1/8 inches)) for the connecting cables using the supplied template. Then decide the two mounting hole positions to install the camera unit.

Note
The "FRONT SIDE" mark (C) indicates the direction of the SONY logo on the product. After deciding the direction in which the camera will shoot, turn the SONY logo towards the shoot direction. "FRONT SIDE" mark faces in the same direction as the SONY logo. When installing the camera on a wall (not on a ceiling), face the "FRONT SIDE" mark downward.

Mounting screws
The base bracket is provided with two ø4.5 mm (1/8 inch) mounting holes. Install the bracket on a ceiling or wall with screws through two 83.5 mm (3 1/2 inches) mounting holes.
The required mounting screws differ depending on the installation location and its material. (Mounting screws are not supplied.)
Steel wall or ceiling: Use M4 bolts and nuts.
Wooden wall or ceiling: Use M4 tapping screws. The panel thickness must be 15 mm (5/8 inch) or more.
Concrete wall: Use anchors, bolts and plugs suitable for concrete walls.
Junction box: Use screws to match the holes on the junction box.

WARNING
The required mounting screws differ depending on the installation location and its material. If you do not secure the camera with the appropriate mounting screws, the camera may fall off.

Attaching the fall-prevention rope

When you install the camera on a ceiling or a high location, be sure to attach a fall-prevention rope (not supplied) to prevent the camera from falling. Thread the fall-prevention rope through the hole on the camera as in the illustration, and then fix it to the junction box on the ceiling or wall with a screw (not supplied). For details about the fall-prevention rope, please consult the store of purchase or an authorized Sony dealer.

Installation

- If you attach the camera in the height such as the wall or the ceiling, etc., entrust the installation to an experienced contractor or installer.
- If you install the camera at a height, ensure that the installation location and its material are strong enough to withstand a weight of 15 kg (33 lb 1.1 oz) or more, and then install the camera securely. If the ceiling is not strong enough, the camera may fall and cause serious injury.
- To prevent the camera from falling, make sure to attach a wire rope (not supplied).
- If you attach the camera to the ceiling, check periodically, at least once a year, to ensure that the connection has not loosened. If conditions warrant, make this periodic check more frequently.

Installing the Camera

- Press the locking hook inward and meanwhile turn the dome casing anticlockwise, and remove the dome casing from the camera unit.
- Press both sides inward to remove the dome slit.
- Attach the camera unit to the ceiling or wall with two mounting screws (not supplied).

Note
If you cannot use a screwdriver to fix the mounting screws, turn the pan adjuster (see figure F) clockwise or anticlockwise until the screw holes can be fully seen.

Adjusting the Camera Direction and Coverage

- Turn the lens in the desired direction. You can adjust the lens position by panning (a), tilting (b), or rotating (c).
- Loosen the zoom lever and move it to the right or left to adjust the angle of view. When you have set the zoom lever to the desired position, tighten it to fix the angle of view.
- Loosen the focus lever and move it to the right or left to adjust the focal length. When you have set the focus lever to the desired position, tighten it to fix the focal length.
- Repeat steps 1 to 3 until the camera direction and coverage are determined.

Note
When adjusting the lens position, be sure that the "BOTTOM ▼" mark on the angle adjuster is toward the floor. If the camera is installed with the "BOTTOM ▼" mark toward the ceiling, the image will appear upside down.

Attaching the Dome Casing

- Set the opening of the dome slit to face in the direction of the lens.
- Push the dome slit onto the camera until it clicks.
- Align the mark on the dome casing with the slot on the base bracket, and turn the dome casing in the direction of arrow until it clicks. Then ensure the camera unit is set tightly.

Typical CCD phenomenon

The following phenomena that may appear in images are specific to CCD (Charge Coupled Device) image sensors. They do not indicate malfunctions.

White flecks
Although the CCD image sensors are produced with high-precision technologies, fine white flecks may be generated on the screen in rare cases, caused by cosmic rays, etc.
This is related to the principle of CCD image sensors and is not a malfunction. The white flecks especially tend to be seen in the following cases:
— when operating at a high environmental temperature
— when you have raised the gain (sensitivity)
— when using the slow shutter

Vertical smear
When an extremely bright object, such as a strong spotlight or flashlight, is being shot, vertical tails may be produced on the screen, or the image may be distorted.

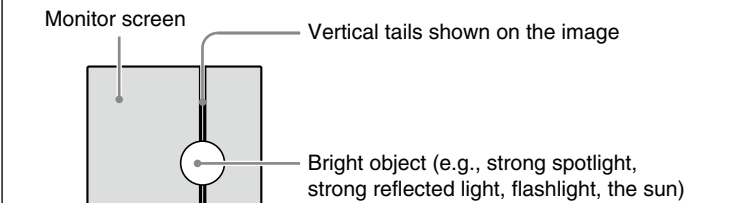

Aliasing
When fine patterns, stripes, or lines are shot, they may appear jagged or flicker.

Specifications

Image device	Interline transfer 1/3 type Super HAD CCD II
Effective picture elements	752 (H) × 582 (V) PAL (SSC-N20/N22) 768 (H) × 494 (V) NTSC (SSC-N20A/N22A)
Focal length	2.8 mm - 10.5 mm
Maximum relative aperture	F1.2
View angle	SSC-N20/N20A: Horizontal: 99.5° (wide) - 27.4° (tele) Vertical: 73.2° (wide) - 20.6° (tele) SSC-N22/N22A: Horizontal: 101.8° (wide) - 27.4° (tele) Vertical: 73.7° (wide) - 20.6° (tele)
Minimum object distance	0.3 m
Signal system	PAL color system (SSC-N20/N22) NTSC color system (SSC-N20A/N22A)
Synchronization system	Internal (AC 24 V/DC 12 V)/Line lock (AC 24 V only) switchable
Horizontal resolution	540 TV lines
Minimum illumination	SSC-N20/N20A: 0.15 lx (AGC ON, F1.2, 50 IRE, Color) 0.10 lx (AGC ON, F1.2, 50 IRE, B/W) SSC-N22/N22A: 0.15 lx (AGC ON, F1.2, 50 IRE, Color) 0.01 lx (AGC ON, F1.2, 50 IRE, B/W) 1.0 Vp-p, 75 Ω, negative sync., BNC cable More than 55 dB (AGC OFF) ATW/ATW PRO switchable
Video output	ON/OFF switchable
White balance	ON/OFF switchable
AGC	ON/OFF switchable
iBLC	ON/OFF switchable
Monitor out	RCA jack
Power supply	AC 24 V ± 10% / 50 Hz PAL (SSC-N20/N22) AC 24 V ± 10% / 60 Hz NTSC (SSC-N20A/N22A) DC 12 V ± 10% (Automatically switched)
Power consumption	SSC-N20/N20A: 1.5 W SSC-N22/N22A: 1.7 W
Operating temperature	-10°C to +50°C (14°F to 122°F)
Storage temperature	-40°C to +60°C (-40°F to +140°F)
Operating humidity	20% to 80%
Storage humidity	20% to 95%
Dimensions (diameter/height)	ø121.6 mm × 86.5 mm (ø4 7/8 inches × 3 1/2 inches)
Mass	Approx. 320 g (11 oz)
Supplied accessories	Template (1) Operating instructions (this document) (1)

Design and specifications are subject to change without notice.

Note

Always verify that the unit is operating properly before use. SONY WILL NOT BE LIABLE FOR DAMAGES OF ANY KIND INCLUDING, BUT NOT LIMITED TO, COMPENSATION OR REIMBURSEMENT ON ACCOUNT OF THE LOSS OF PRESENT OR PROSPECTIVE PROFITS DUE TO FAILURE OF THIS UNIT, EITHER DURING THE WARRANTY PERIOD OR AFTER EXPIRATION OF THE WARRANTY, OR FOR ANY OTHER REASON WHATSOEVER.

Recommendation of Periodic Inspections

In case using this device over an extended period of time, please have it inspected periodically for safe use.
It may appear flawless, but the components may have deteriorated over time, which may cause a malfunction or accident.
For details, please consult the store of purchase or an authorized Sony dealer.

Français

Préparatifs

Avant installation

Après avoir choisi la direction dans laquelle la caméra va filmer, percez le trou requis (ø30 mm (1 1/8 pouces)) pour les câbles de connexion à l'aide du modèle fourni. Choisissez ensuite deux ou quatre positions pour les trous qui serviront à installer la caméra.

Remarque

Le repère (C) « FRONT SIDE » (FACE AVANT) indique le sens du logo de SONY sur le produit. Après avoir décidé le sens vers lequel la caméra sera orientée, tournez le logo SONY vers le sens de prise de vue, le repère « FRONT SIDE » (FACE AVANT) dans la même direction que le logo SONY. Lors de l'installation de la caméra sur un mur (et non au plafond), orientez le repère « FRONT SIDE » (FACE AVANT) vers le bas.

Vis de montage

Le support de base comporte deux orifices de fixation ø4,5 mm (1/8 pouce). Placez le support sur un plafond ou un mur à l'aide de deux vis passées dans les orifices de fixation de 83,5 mm (3 1/2 pouces) : les vis de montage requises seront différentes en fonction du lieu d'installation et des matériaux. (Vis de montage non fournies.)
Paroi ou plafond en acier : utilisez des écrous et des boulons M4.
Paroi ou plafond en bois : utilisez des vis autotaraudeuses M4. L'épaisseur du panneau doit être d'au moins 15 mm (5/8 pouce).
Mur en béton : utilisez des ancrages, des boulons et des chevilles pour murs en béton.
Boîte de jonction : utilisez des vis s'adaptant aux trous de la boîte de jonction.

AVERTISSEMENT

Les vis de montage requises seront différentes en fonction du lieu d'installation et des matériaux. Si vous ne fixez pas solidement la caméra avec les vis de montage appropriées, la caméra risque de tomber.

Fixation du câble anti-chute

Lorsque vous installez la caméra au plafond ou sur une surface en hauteur, veillez à fixer un câble anti-chute (non fourni) pour éviter que la caméra ne tombe. Faites passer le câble anti-chute à travers le trou de la caméra, comme dans l'illustration, puis fixez-le à la boîte de jonction au plafond ou sur le mur avec une vis (non fournie), comme indiqué dans l'illustration.
Pour plus d'informations sur le câble anti-chute, contactez le magasin qui vous a vendu la caméra ou un revendeur Sony agréé.

Installation

AVERTISSEMENT

- Faites appel à un spécialiste pour une installation de la caméra en hauteur (au plafond ou au mur par exemple).
- Si vous installez la caméra en hauteur, assurez-vous que l'emplacement d'installation et son matériel sont assez résistants pour pouvoir soutenir un poids de 15 kg (33 lb 1,1 oz) ou plus, puis installez solidement la caméra. Si le plafond n'est pas assez solide, la caméra risque de tomber et de causer de graves blessures.
- Afin d'éviter tout risque de chute de la caméra, fixez un câble d'acier (non fourni).
- Si vous fixez la caméra au plafond, vérifiez l'installation régulièrement (au moins une fois par an) afin de contrôler la tenue des vis. Si nécessaire, procédez à cette vérification plus souvent.

Installation de la caméra

- Enfoncez le crochet de verrouillage tout en tournant le logement dôme dans le sens antihoraire et retirez le dôme de la caméra.
- Appuyez sur les deux côtés, vers l'intérieur, pour retirer la fente du dôme.
- Fixez la caméra au plafond ou au mur à l'aide de deux vis de fixation (non fournies).

Remarque

Si vous ne pouvez pas utiliser de tournevis pour serrer les vis de montage, tournez l'ajusteur d'inclinaison (voir figure F) dans le sens des aiguilles d'une montre ou dans le sens inverse des aiguilles d'une montre jusqu'à ce que les trous de vis soient complètement visibles.

Réglage de l'orientation et du champ de la caméra

- Orientez l'objectif comme souhaité. Vous pouvez régler l'objectif pour une vue panoramique horizontale (a) ou verticale (b) ou une rotation de l'image (c).
- Desserrez le levier du zoom et tournez-le vers la droite ou vers la gauche pour régler l'angle de vue. Une fois le levier du zoom réglé sur la position souhaitée, pour fixer l'angle de vue, serrez le vis.
- Desserrez le levier de mise au point et tournez-le vers la droite ou vers la gauche pour régler la longueur focale. Une fois le levier de mise au point réglé sur la position souhaitée, pour fixer la longueur focale, serrez le vis.
- Suivez à nouveau les étapes 1 à 3 jusqu'à obtenir le réglage souhaité de l'orientation et du champ de couverture de la caméra.

Remarque

Si vous réglez la position de l'objectif, veillez à ce que l'indication « BOTTOM ▼ » sur le dispositif de réglage de l'angle soit orientée vers le sol. Si la caméra est installée avec l'indication « BOTTOM ▼ » orientée vers le plafond, l'image apparaîtra à l'envers.

Fixation du logement dôme

- Régalez l'ouverture de la fente du dôme de façon à ce qu'elle soit face à l'objectif.
- Appuyez sur la fente du dôme jusqu'à entendre un clic.
- Alignez les repères sur le logement dôme avec l'encoche située sur le support de base, puis tournez le logement dôme dans le sens de la flèche. Vérifiez ensuite que la caméra est bien installée.

Phénomène typique des CCD

Les phénomènes suivants qui peuvent apparaître dans les images sont particuliers aux capteurs d'images CCD (Charge Coupled Device). Ils ne signalent pas une anomalie.

Taches blanches
Bien que les capteurs CCD soient fabriqués à l'aide de technologies de haute précision, il arrive rarement que des petites taches blanches apparaissent sur l'écran, celles-ci sont causées par les rayons cosmiques, etc.

Cet effet est dû à la technologie des capteurs d'images CCD et ne signale pas une anomalie.
Les taches blanches sont surtout visibles dans les cas suivants :
— Lors du fonctionnement à haute température ambiante
— Lorsque vous avez augmenté le gain (la sensibilité)
— Lors de l'utilisation de l'obturateur lent

Bande verticale

Lorsqu'un objet très lumineux est filmé, comme un projecteur ou un flash, il arrive que des bandes verticales apparaissent sur l'écran, ou que l'image soit déformée.

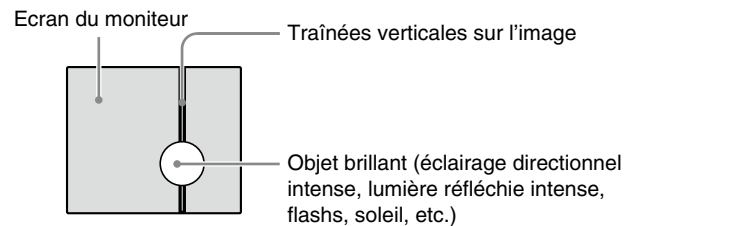

Distorsion
Lorsque des lignes ou des motifs précis sont filmés, il arrive qu'ils soient déformés ou qu'ils clignotent.

Spécifications

Imageur	Transfert interligne Super HAD CCD II type 1/3
Pixels effectifs	752 (H) × 582 (V) PAL (SSC-N20/N22) 768 (H) × 494 (V) NTSC (SSC-N20A/N22A)
Longueur focale	2,8 mm - 10,5 mm
Ouverture relative maximale	F1,2
Angle de vue	SSC-N20/N20A: Horizontal: 99,5° (grand) - 27,4° (télé) Vertical: 73,2° (grand) - 20,6° (télé) SSC-N22/N22A: Horizontal: 101,8° (grand) - 27,4° (télé) Vertical: 73,7° (grand) - 20,6° (télé)
Distance objet minimale	0,3 m
Signal	Système de couleurs PAL (SSC-N20/N22) Système de couleurs NTSC (SSC-N20A/N22A)
Système de synchronisation	Interne (24 V CA/12 V CC)/Verrouillage de ligne (24 V CA uniquement) commutable
Résolution horizontale	540 lignes TV
Lumière minimale	SSC-N20/N20A : 0,15 lx (AGC ON, F1,2, 50 IRE, Couleur) 0,10 lx (AGC ON, F1,2, 50 IRE, Noir et blanc) SSC-N22/N22A : 0,15 lx (AGC ON, F1,2, 50 IRE, Couleur) 0,01 lx (AGC ON, F1,2, 50 IRE, Noir et blanc) 1,0 Vc-c, 75 Ω, sync. négative, câble BNC Supérieur à 55 dB (AGC OFF) Commutation ATW/ATW PRO Commutable ON/OFF Commutable ON/OFF
Sortie vidéo	Prise RCA
Rapport vidéo signal sur bruit	24 V CA ± 10% / 50 Hz PAL (SSC-N20/N22) 24 V CA ± 10% / 60 Hz NTSC (SSC-N20A/N22A)
Balance des blancs	12 V CC ± 10% (commutéautomatiquement)
AGC	SSC-N20/N20A : 1,5 W SSC-N22/N22A : 1,7 W
iBLC	-10°C à +50°C (14°F à +122°F) -40°C à +60°C (-40°F à +140°F)
Sortie moniteur	20% à 80%
Alimentation	20% à 95%
Consommation électrique	ø121,6 mm × 86,5 mm (ø4 7/8 pouces × 3 1/2 pouces)
Température de service	Environ 320 g (11 oz)
Température de stockage	Modèle (1)
Humidité de service	Mode d'emploi (le présent document) (1)
Humidité de stockage	
Dimensions (diamètre/hauteur)	
Masse	
Accessoires fournis	

La conception et les spécifications sont sujettes à modifications sans préavis.

Remarque

Vérifiez toujours que l'appareil fonctionne correctement avant l'utilisation. SONY N'ASSUMERA PAS DE RESPONSABILITÉ POUR LES DOMMAGES DE QUELQUE SORTIE QU'ILS SOIENT, INCLUANT MAIS NE SE LIMITANT PAS À LA COMPENSATION OU AU REMBOURSEMENT, À CAUSE DE LA PERTE DE PROFITS ACTUELS OU FUTURS SUITE À LA DÉFAILLANCE DE CET APPAREIL, QU'IL S'AGISSE D'UNE PÉRIODE DE GARANTIE OU APRÈS SON EXPIRATION, OU POUR TOUTE AUTRE RAISON QUELLE QU'ELLE SOIT.

Recommandations pour les inspections périodiques

En cas d'utilisation de cet appareil pendant une période prolongée, veillez à son entretien périodique pour la sécurité.
Il peut sembler sans défaut, mais il est possible que les composants se soient détériorés avec le temps, ce qui peut provoquer un dysfonctionnement ou un accident.
Pour plus d'informations, consultez le magasin où vous avez acheté l'appareil ou un revendeur Sony agréé.

For Customer in China

根据中华人民共和国工业和信息化部第39号令《电子信息产品污染控制管理办法》及标准中要求的“有毒有害物质或元素名称及含量”等信息，本产品相关信息请参考以下链接：
<http://pro.sony.com.cn>